

●バルコニーステップ

※メーカーにより型が少し違います。



■材使用上の注意

- (1) 使用前に、ネジ、ピン、クランプ等が確実に利いている事を、確認して下さい。
- (2) 許容荷重 (150kg) を超える荷重は、かけないで下さい。
- (3) 昇降する足場のレベルは、上下いずれからでも可能ですが、安全のためできるだけ下位レベルから昇降するようにして下さい。また、昇降するレベルは一方に決めて下さい。この時、昇降しないレベルのブレースは、外さないで下さい。
- (4) 使用する場合、手摺には載らないで下さい。
- (5) ベランダ側の脚端が、浮いている状態では、絶対に昇降しないで下さい。
- (6) バルコニーステップは足場と躯体との間隔が300mm開いている時に、ベランダの手摺壁がほぼブリッジの中央に位置します。故にそれ以外の間隔の場合では、右図のように片寄り状態となります。(ただし300mmより間隔が大きい場合には、根がらみの取り付け方向によってこれを修正することが可能となります。約100mm)

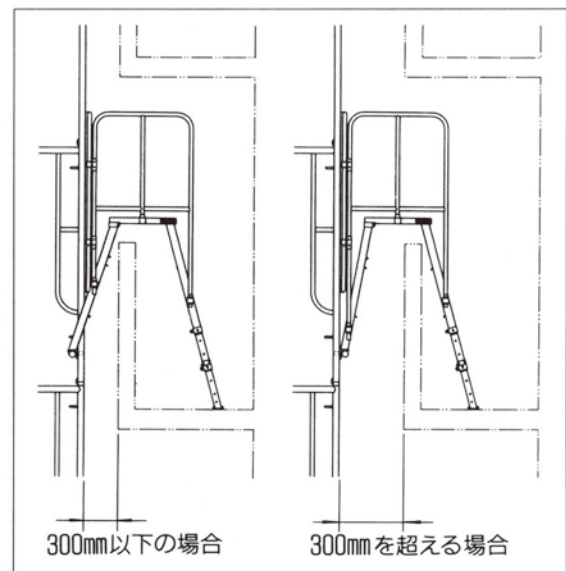
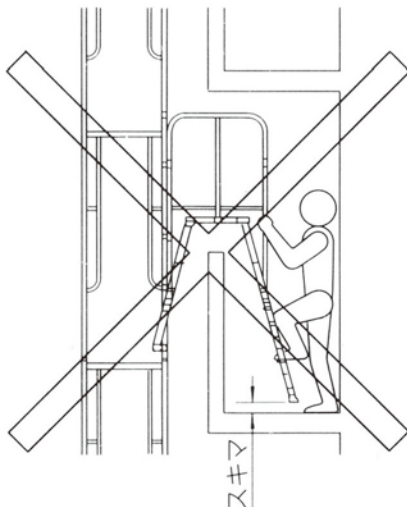

- (7) バルコニーステップをセットしたスパンの両サイドのブレースは、取りはずさないで下さい。