

親鋼支柱

親鋼支柱

●スチール製 自重 8.5kg

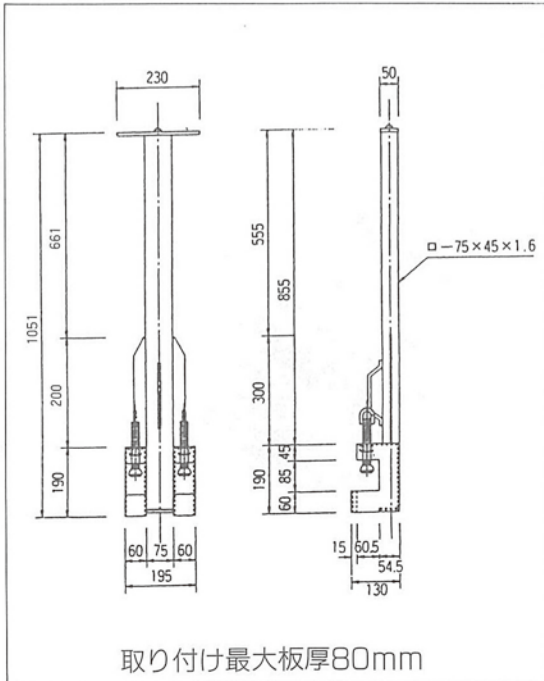

●アルミ製 自重7.6kg

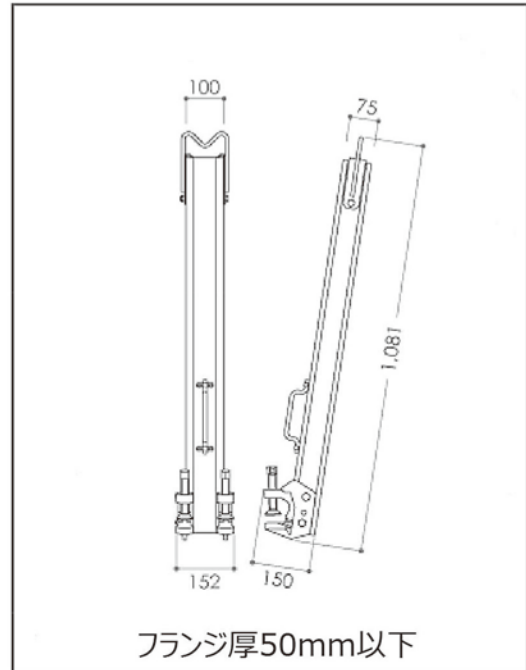

- 地上で鉄骨(梁、桁)に親綱を取り付ける。(9m 間隔で支持すること)
- 鉄骨を台付けし、クレーンで吊りあげる。
- 親綱に作業者の安全帯をかける。
- 常に親綱の緊張を保って下さい。
- 屋根面作業用安全帯の親綱を張る。

■**注意事項** 直角方向には使用しないこと。

●ロリップ

■鉄骨柱等を昇降するときの安全を確保する 墜落防止器。親綱への取り付けは、ワンタッチ操作で簡単・確実。定位置作業時の墜落も防ぎます

ロリップの規格

ロープ長 (mm)	重量 (kg)
600	0.6

